

Tipo de Prova

01

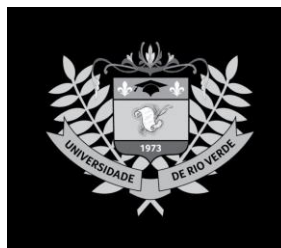

UniRV
Universidade de Rio Verde

Processo Seletivo 2º Semestre de 2017

Curso de Medicina (Campus Aparecida) – 25 de junho de 2017

DISCIPLINAS - Língua Portuguesa, Literatura Brasileira, História, Geografia, Matemática, Física, Biologia, Química, Língua Estrangeira, Redação em Língua Portuguesa

INSTRUÇÕES

- Não se comunique, em hipótese alguma, com outros candidatos.
- Não é permitida a consulta a apontamentos, livros ou dicionários.
- Solicite a presença do fiscal em caso de necessidade.
- A prova consta de 36 questões, sendo 4 (quatro) questões por disciplina, com 04 (quatro) proposições, nomeadas A, B, C e D para as quais o candidato deverá assinalar (V) Verdadeiro ou (F) Falso, transportando depois o resultado para o Cartão-Resposta.
- Para marcar no Cartão-Resposta, utilize caneta esferográfica de tinta azul ou preta.
- Confira, no Cartão-Resposta, o número de sua inscrição, seu nome e assine no espaço adequado.
- **Confira se o tipo de prova corresponde ao tipo de prova do Cartão-Resposta e da Folha de Redação.**
- Em nenhuma hipótese será distribuída cópia do Cartão-Resposta e da Folha de Redação, que são identificados eletronicamente.
- Não serão consideradas as respostas que não forem transportadas para o Cartão-Resposta.
- As questões deverão ser respondidas no Cartão-Resposta, assinalando-se as proposições correspondentes de cada questão, sendo: Verdadeiras (1ª coluna) e Falsas (2ª coluna).
- Confira, na Folha de Redação, o número de sua inscrição e entregue juntamente com o Cartão-Resposta.
- O candidato, em nenhuma hipótese, poderá identificar-se na prova de redação.
- **ATENÇÃO** - Este caderno contém as duas opções de língua estrangeira. Responda apenas à opção escolhida (na sua inscrição) e transcreva o resultado ao Cartão-Resposta.
- Verifique se o seu Caderno de Questões apresenta todas as folhas numeradas corretamente. Caso haja algum problema, comunique o fiscal de sala.

Cronograma (resumo) das principais datas referentes ao processo seletivo:

Data	Ação/Evento
25/06/2017	Divulgação do Gabarito Preliminar das provas objetivas a partir das 20 horas.
28/06/2017	Divulgação do Gabarito Oficial das provas objetivas.
30/06/2017	Divulgação da listagem de corte.
04/07/2017	Divulgação da nota preliminar da Redação.
	Imagem da folha de redação dos candidatos que tiverem a redação corrigida.
07/07/2017	Divulgação dos candidatos classificados no Processo Seletivo (1ª chamada).
11 e 12/07/2017	Matrícula dos candidatos classificados em 1ª chamada até as 14h.
12/07/2017	Divulgação dos candidatos classificados no Processo Seletivo (2ª chamada), após as 20h.
13 e 14/07/2017	Matrícula dos candidatos classificados em 2ª chamada até as 14h.

Site: www.unirv.edu.br - @unirv - facebook.com/unirv

LÍNGUA PORTUGUESA

Leia o texto 1 para responder às perguntas de 1 a 4:

Um amor conquistado – Clarice Lispector (1988)

Encontrei Ivan Lessa na fila de lotação do bairro e estávamos conversando quando Ivan se espantou e me disse: olhe que coisa esquisita. Olhei para trás e vi, da esquina para a gente, um homem vindo com o seu tranquilo cachorro puxado pela correia. Só que não era cachorro. A atitude toda era de cachorro, e a do homem era a de um homem com o seu cão. Este é que não era. Tinha focinho acompridado de quem pode beber em copo fundo, rabo longo e duro - poderia, é verdade, ser apenas uma variação individual da raça. Ivan levantou a hipótese de quati, mas achei o bicho muito cachorro demais para ser quati, ou seria o quati mais resignado e enganado que jamais vi. Enquanto isso, o homem calmamente vindo. Calmamente, não; havia uma tensão nele, era uma calma de quem aceitou luta: seu ar era de um natural desafiador. Não se tratava de um pitoresco; era por coragem que andava em público com o seu bicho. Ivan sugeriu a hipótese de outro animal de que na hora não se lembrou o nome. Mas nada me convencia. Só depois entendi que minha atrapalhão não era propriamente minha, vinha de que aquele bicho já não sabia mais quem ele era, e não podia portanto me transmitir uma imagem nítida.

Até que o homem passou perto. Sem um sorriso, costas duras, altivamente se expondo - não, nunca foi fácil passar diante da fila humana. Fingia prescindir de admiração ou piedade; mas cada um de nós reconhece o martírio de quem está protegendo um sonho.

- Que bicho é esse? perguntei-lhe, e intuitivamente meu tom foi suave para não feri-lo com uma curiosidade. Perguntei que bicho era aquele, mas na pergunta o tom talvez incluísse: "por que é que você faz isso? que carência é essa que faz você inventar um cachorro? e por que não um cachorro mesmo, então? pois se os cachorros existem! Ou você não teve outro modo de possuir a graça desse bicho senão com uma coleira? mas você esmaga uma rosa se apertá-la com força!" Sei que o tom é uma unidade indivisível por palavras, sei que estou esmagando uma rosa, mas estilhaçar o silêncio em palavras é um dos meus modos desajeitados de amar o silêncio, e é assim que muitas vezes tenho matado o que compreendo. (Se bem que, glória a Deus, sei mais silêncio que palavras.)

O homem, sem parar, respondeu curto, embora sem aspereza. E era quati mesmo. Ficamos olhando. Nem Ivan nem eu sorrimos, ninguém na fila riu - esse era o tom, essa era a intuição. Ficamos olhando.

Era um quati que se pensava cachorro. Às vezes, com seus gestos de cachorro, retinha o passo para cheirar coisas, o que retesava a correia e retinha um pouco o dono, na usual sincronização de homem e cachorro. Fiquei olhando esse quati que não sabe quem é. Imagino: se o homem o leva para brincar na praça, tem uma hora que o quati se constrange todo: "mas, santo Deus, por que é que os cachorros me olham tanto?" Imagino também que, depois de um perfeito dia de cachorro, o quati se diga melancólico, olhando as estrelas: "que tenho afinal? que me falta? Sou tão feliz como qualquer cachorro, por que então este vazio, esta nostalgia? Que ânsia é esta, como se eu só amasse o que não conheço?" E o homem, o único a poder delivrá-lo da pergunta, esse homem nunca lhe dirá para não perdê-lo para sempre.

Penso também na iminência de ódio que há no quati. Ele sente amor e gratidão pelo homem. Mas por dentro não há como a verdade deixar de existir: e o quati só não percebe que o odeia porque está vitalmente confuso.

Mas se ao quati fosse de súbito revelado o mistério de sua verdadeira natureza? Tremo ao pensar no fatal acaso que fizesse esse quati inesperadamente defrontar-se com outro quati, e nele reconhecer-se, ao pensar nesse instante em que ele ia sentir o mais feliz pudor que nos é dado: eu... nós... Bem sei, ele teria direito, quando soubesse, de massacrar o homem com o ódio pelo que de pior um ser pode fazer a outro ser - adulterar-lhe a essência a fim de usá-lo. Eu sou pelo bicho, tomo o partido das vítimas do amor ruim. Mas imploro ao quati que perdoe o homem, e que o perdoe com muito amor. Antes de abandoná-lo, é claro.

QUESTÃO 1

Assinale V (verdadeiro) ou F (falso) para as alternativas de acordo com o texto:

- a) () O texto parte de um flagrante do cotidiano em direção a reflexões filosóficas.
- b) () O texto pode ser classificado como crônica; a narrativa está entremeada com comentários e reflexões do narrador sobre o fato gerador da crônica.
- c) () Logo de início, o narrador percebe que não se trata de um homem com seu cão, mas de um homem e um quati.
- d) () A cena causa estranhamento ao narrador, em parte, porque a atitude do quati, um animal selvagem, parecia com a de um cachorro.

QUESTÃO 2

Assinale V (verdadeiro) ou F (falso) para as alternativas de acordo com o texto:

- a) () O trecho “Calmamente, não” (primeiro parágrafo) tem caráter retificador em relação ao trecho imediatamente anterior.
- b) () No trecho “havia uma tensão nele, era uma calma de quem aceitou luta”, há uma hipérbole para realçar o comportamento incomum do homem andando na rua com seu quati.
- c) () Na passagem “Sem um sorriso, costas duras, altivamente se expondo - não, nunca foi fácil passar diante da fila humana”, o trecho descritivo revela o sentimento de segurança e naturalidade do homem ao se expor ao olhar público com o quati na coleira.
- d) () O narrador reconhece no homem uma atitude orgulhosa, mas também de certo sofrimento, como o de uma pessoa que defende um ideal ou desejo incomum, de certo modo em confronto com o grupo social.

QUESTÃO 3

Assinale V (verdadeiro) ou F (falso) para as alternativas de acordo com o texto:

- a) () O texto trata da relação amorosa que oprime e desfigura o outro, deixando o objeto do amor/paixão descaracterizado e submisso.
- b) () O quati é uma metáfora de um ser humano em crise de identidade, ansioso para satisfazer a todas as vontades do ser que o ama.
- c) () No trecho “Mas imploro ao quati que perdoe o homem”, o trecho sublinhado poderia ser reescrito “perdoe-lhe” de acordo com as regras da gramática normativa.
- d) () Em certo ponto do texto, o narrador imagina os pensamentos do quati que revelam seus sentimentos confusos por não saber exatamente quem é, confusão esta que poderia ser esclarecida pelo homem, seu dono.

QUESTÃO 4

Assinale V (verdadeiro) ou F (falso) para as alternativas de acordo com o texto:

- a) () Na ânsia de possessividade pelo ser amado, o homem trata o quati como um cachorro, transformando um animal selvagem em um bicho domesticado e cordato, adulterando-lhe a natureza.
- b) () Nos trechos “ele teria direito, quando soubesse, de massacrar o homem com o ódio pelo que de pior um ser pode fazer a outro ser - adulterar-lhe a essência a fim de usá-lo” e “Antes de abandoná-lo, é claro”, os pronomes oblíquos sublinhados se referem ao mesmo elemento: o homem dono do quati.
- c) () A correia pela qual o quati era puxado simboliza o tipo de relação que se estabelece entre o homem e seu animal, isto é, relação de submissão, que é chamada pelo narrador de “amor ruim”.

- d) () O narrador reconhece que o ódio é uma decorrência natural das relações amorosas, em virtude da necessidade absoluta de renúncia de um ser em favor dos desejos do outro.

LITERATURA

QUESTÃO 5

Leia o trecho de *O Garimpeiro*, de Bernardo Guimarães, em seguida analise as proposições e assinale V (verdadeiro) ou F (falso) para as alternativas.

“O pobre não pode, não deve amar... Ah! Se eu fosse rico!... por que não quis a sorte, que eu possuísse um pouco de dinheiro? Mas quem me impede de o ter? Os outros, que o ganham, são por ventura melhores do que eu?... Sou moço, e, graças ao céu, tenho saúde, robustez e a inteligência necessária para saber ganhar dinheiro... A bagagem está ali perto... é um garimpo riquíssimo... pouco custa cavar a terra, e lavar o cascalho.” (GUIMARÃES, 1997, p.32)

- a) () No trecho é retratada com clareza a busca pelo Eldorado; o valor está no dinheiro, porém, isso não fundamentou e nem interferiu no romance entre Elias e Lúcia.
- b) () O escritor traz nesse trecho a busca pela fortuna, ouro e pedras preciosas em garimpos. Assim, dentro da interdiscursividade da obra, é possível afirmar que isso implicitamente leva a busca por esse novo eldorado no passado, quando muitas pessoas arriscaram suas vidas em busca da fortuna considerada fácil, assim como o personagem Elias.
- c) () A vontade de enriquecer ou os valores pecuniários possuem uma característica de desagregação. Assim, é possível afirmar que a diretriz que permeia a obra é uma tensão geral entre o amor e o dinheiro.
- d) () Essa busca incessante de Elias pela riqueza não traz elementos pré-construídos, ou seja, não é uma reprodução, sendo assim, não há influências da sociedade nessa busca, ficando isenta qualquer tipo de interferência de outros momentos históricos ou sociais.

QUESTÃO 6

Sobre a obra *O Gaúcho*, de José de Alencar, analise as proposições abaixo e assinale V (verdadeiro) ou F (falso) para as alternativas.

- a) () A trama apresenta de maneira muito discreta situações e personagens que se enquadram dentro dos parâmetros da literatura regionalista gaúcha, não evidenciando uma identificação específica entre homem e natureza.
- b) () É possível afirmar que há na obra pelo menos três eixos: o primeiro, histórico, em que há a existência de personagens reais, que em alguns momentos são mencionados e em outros participam da ação, porém nunca em primeiro plano, porque os personagens principais são fictícios; o segundo eixo, regionalista, no qual Alencar explora as paisagens e o homem do sul do Brasil; e o terceiro eixo, o enredo ficcional, sendo uma trama que mistura vingança e história de amor.
- c) () Sobre o personagem Manuel Canho, pode ser considerado homem bravo e corajoso para a luta, tem uma grande identificação com os animais e também um íntimo relacionamento familiar, sendo extremamente próximo de sua mãe, amoroso, cúmplice e demonstra um amor incondicional à família, se mostrando um verdadeiro exemplo.
- d) () O antropomorfismo está presente de forma marcante na obra, quando José de Alencar trata da figura dos animais, no caso os cavalos, que se apresentam como personagens da obra em ações cruciais e importantes.

QUESTÃO 7

Sobre a obra *Alguma Poesia*, de Carlos Drummond de Andrade, analise as proposições abaixo e assinale V (verdadeiro) ou F (falso) para as alternativas.

- a) () Há, em *Alguma Poesia*, dois eixos temáticos que se contrapõem e se entrecruzam: o mundo primitivo e provinciano da terra natal e a cidade grande com suas máquinas, automóveis e desenvolvimento tecnológico. Nas duas pontas, o eu lírico não assume uma atitude crítica e irônica.
- b) () Na obra, escrita sob o ímpeto da modernidade de 1922, estão presentes os coloquialismos apregoados pela estética, em que é cultivada a poesia do cotidiano, repudiando as tendências parnasiano-simbolistas que dominaram a poesia até então.
- c) () É possível afirmar que a obra (*Alguma Poesia*) tem uma voz particular, isso porque a ironia está presente em todos os poemas; Drummond desconfia de tudo, as imagens pitorescas se dissolvem em meio a visões melancólicas e os sentimentos são contraditórios.

d) () **Cidadezinha qualquer**

“Casas entre bananeiras
Mulheres entre laranjeiras
Pomar amor cantar.

Um homem vai devagar.
Um cachorro vai devagar.
Um burro vai devagar.

Devagar... as janelas olham.
Eta vida besta, meu Deus.”

No poema *Cidadezinha Qualquer*, o poeta faz um “cromo” de uma pequena cidade do interior. É interessante observar que a repetição da palavra “devagar” e da mesma estrutura sintática nos versos da segunda estrofe não mimetizam a atmosfera de monotonia e lentidão que o poema procura exprimir.

QUESTÃO 8

Leia a narrativa de Riobaldo (diálogo com o letrado cidadão), da obra *Grande Sertão Veredas*, de Guimarães Rosa, em seguida analise as proposições e assinale V (verdadeiro) ou F (Falso) para as alternativas:

“Eu sei que isso que estava dizendo é dificultoso, muito entrançado. Mas o senhor vai avante. Invejo é a instrução que o senhor tem. Que queria decifrar as coisas que são importantes. E estou contando não é uma vida de sertanejo, seja se for jagunço, mas a matéria vertente. Queria entender do medo e da coragem, e da gã que empurra a gente para fazer tantos atos, dar corpo ao suceder. O que induz a gente para más ações estranhas, é que a gente está pertinho do que é nosso, por direito, e não sabe, não sabe, não sabe!”

- a) () Na narrativa é impossível afirmar que o pedido de Riobaldo a um ouvinte letrado, cuja presença é perceptível apenas pelas marcas que deixa no discurso do narrador, é uma demanda de autoconhecimento.
- b) () O rumo dessa narrativa riobaldiana envereda-se para os planos das coisas intangíveis, daquilo que se apresenta pela linguagem do homem que tenta traduzir a linguagem das coisas; dando a ideia de que a complexidade do entendimento das sensações e dos sentimentos humanos está na intraduzibilidade do seu “espírito”.
- c) () A partir da própria dificuldade e da impossibilidade de querer comunicar alguma coisa que está fora da linguagem que inventa, a narração se apresenta como produção de um texto metalinguístico ou metapoético.

- d) () Nesse trecho, não ficam evidentes na narração riobaldiana os aspectos que impulsionam as ações do ser humano e que também as impedem.

HISTÓRIA

QUESTÃO 9

Os romanos deixaram belíssimas obras arquitetônicas. Foram responsáveis pela difusão do cristianismo e pelo surgimento de idiomas derivados do latim. Deles herdamos concepções fundamentais do Direito e textos clássicos de poetas e escritores. Sobre a cultura romana e suas características, indique quais são as assertivas verdadeiras e as falsas. Assinale V (verdadeiro) ou F (falso) para as alternativas.

- a) () Durante o reinado de Júlio César, encontramos ricos cidadãos, como o célebre Mecenas, que concediam proteção a diversos artistas e intelectuais. Os poetas Homero, Horácio e Caio Crasso e o historiador Tito Lívio são exemplos de personalidades favorecidas por esse tipo de proteção. Do nome Mecenas originou-se o nome mercenário, que designava a atividade de proteção às artes e às ciências.
- b) () O Direito é umas das grandes contribuições legadas pelos romanos à civilização ocidental. Podemos dividir o Direito romano em dois ramos fundamentais: *ius publicum*, que se referia às relações jurídicas em que o Estado atuava como parte, e *ius privatum*, que se referia às relações jurídicas entre particulares.
- c) () A língua latina constitui uma das grandes heranças culturais da antiga Roma ao mundo ocidental. Foi do latim que se originaram os idiomas italiano, alemão, francês, romeno e inglês. Também foi do latim (assim como do grego) que se retirou grande parte da terminologia científica, que não é mais utilizada internacionalmente.
- d) () Para manter sob controle a grande massa populacional de Roma, constituída por muitos desocupados que viviam pelas ruas, as autoridades romanas distribuíam alimentos periodicamente (o pão) e promoviam diversos espetáculos públicos (o circo). Assim, “pão e circo” era a fórmula utilizada para controlar o povo.

QUESTÃO 10

Em 1580, o rei de Portugal, D. Henrique, morreu sem deixar herdeiros. Era o fim da dinastia de Avis. Surgiram disputas político-militares entre os pretendentes do trono português. O vencedor dessa disputa foi Felipe II, rei da Espanha, que invadiu e conquistou Portugal, além de subornar a classe dominante portuguesa. A respeito da União Ibérica e das invasões holandesas, julgue as assertivas seguintes. Assinale V (verdadeiro) ou F (falso) para as alternativas.

- a) () Com a ascensão de Felipe II ao trono português, em 1580, teve início o período do domínio espanhol, que se estendeu até 1640. Esse período também é chamado de União Ibérica ou União Peninsular. Dominando Portugal, a Espanha passou a controlar também todas as colônias portuguesas, constituindo, assim, um vasto império.
- b) () Devido à União Ibérica, o Brasil também ficou proibido de comercializar com a Holanda, que depois de muitas lutas conquistou sua independência da Espanha em 1581. Na época, porém, os holandeses controlavam a lucrativa operação de transporte, refino e distribuição comercial do açúcar brasileiro. E não pretendiam perder a fonte fornecedora de açúcar, os engenhos do Nordeste, assim invadiram o Brasil.

- c) () Reagindo ao bloqueio econômico inglês, os holandeses fundaram a Companhia das Índias Ocidentais, em 1621. Decidiram, por meio dessa empresa, conquistar o Nordeste brasileiro e apoderar-se da produção de açúcar. Uma poderosa esquadra, composta de 56 navios, 3.500 soldados e 3.780 pessoas, foi aparelhada para invadir o Rio de Janeiro, a mais rica capitania da época devido à produção açucareira.
- d) () Em 1640, Portugal libertou-se da Espanha. O duque de Bragança recuperou a coroa portuguesa e pôs fim ao domínio espanhol. Ao assumir o trono, recebeu o título de D. João VI, iniciando a dinastia de Avis. Esse episódio ficou conhecido como Restituição do trono português. Mais tarde os holandeses foram expulsos do Brasil.

QUESTÃO 11

Até o início do século XX, o Império Russo tinha não só a maior população da Europa como também um dos maiores problemas sociais: a extrema pobreza do povo. Insensíveis a essa situação, os governantes russos preocupavam-se, basicamente, em garantir para as elites uma vida de luxo e privilégios. Chegou um momento, entretanto, em que a situação tornou-se insustentável. As forças de oposição política organizaram-se para exigir mudanças. O conflito social radicalizou-se e, em 1917, teve início o processo revolucionário que faria da Rússia o primeiro Estado socialista da história mundial. Levando em consideração a história da Revolução Russa, determine as assertivas verdadeiras e falsas. Assinale V (verdadeiro) ou F (falso) para as alternativas.

- a) () Até 1917, o Império Russo foi governado por monarquias absolutistas comandadas por kaisers (kaiser era o título atribuído ao imperador da Rússia, desde o século XVI até 1917). O Estado absolutista era sustentado, principalmente, pela burguesia urbana. Das famílias burguesas saíam os oficiais do exército e os principais dirigentes da Igreja Cristã Católica, a mais importante do país.
- b) () A industrialização do Império Russo começou tarde em relação à Europa ocidental. Foi impulsionada por capitais estrangeiros (franceses, alemães, belgas), que receberam estímulos para entrar no país durante o governo do czar Nicolau II (1894-1917).
- c) () Com o desenvolvimento da industrialização e o maior relacionamento com a Europa ocidental, a Rússia recebeu influências das novas correntes políticas, que se chocavam com o antiquado absolutismo do governo russo. Entre elas, destacou-se a corrente inspirada no marxismo, que deu origem ao Partido Fascista Nacional, que teve como líderes Lênin e Stálin.
- d) () Em 7 de novembro de 1917 (25 de outubro pelo calendário russo), os bolcheviques cercaram a cidade de São Petersburgo, que sediava o governo provisório, e tomaram o poder. Kerensky conseguiu fugir, mas diversos outros governantes foram presos. Após a tomada do poder pelos soviets e a liderança entregue a Lênin, a Rússia passou por medidas de grande impacto, como a retirada do país da Primeira Guerra Mundial, o confisco de propriedades privadas e a estatização da economia.

QUESTÃO 12

É brutal o abismo socioeconômico entre os países desenvolvidos e subdesenvolvidos. Calcula-se que cerca de 80% da renda do mundo concentra-se nas mãos de 15% da população do planeta, que vive nos países ricos. Enquanto isso, mais da metade da humanidade sofre os problemas agudos da fome, da falta de moradia, do desamparo à saúde, dos baixos salários, do desemprego. Enfim, os problemas de

miséria social. Analisando seu trajeto histórico, os países subdesenvolvidos apresentam algumas características em comum. De acordo com a história dos países subdesenvolvidos podemos afirmar que: (assinale V (verdadeiro) ou F (falso) para as alternativas).

- a) () Muitas nações em desenvolvimento foram, no passado, colônias das potências capitalistas. Submetidos ao processo de exploração colonial, suas economias moldaram-se em função dos interesses nacionais. Especializaram-se na importação de matérias-primas e na exportação de produtos industrializados acabados.
- b) () Os países do Sul Pobre, depois da emancipação política, foram submetidos a um novo processo de dominação econômica em que os interesses estrangeiros aliaram-se aos das elites burguesas locais e continuaram sendo preservados. Permaneceram com uma economia extremamente dependente do capitalismo internacional.
- c) () Os povos de países subdesenvolvidos foram submetidos a um processo de dominação cultural que difundiu valores úteis aos interesses dos dominadores. Hoje em dia, grande parte da moderna tecnologia de comunicação de massas projeta valores que interessam aos países capitalistas centrais.
- d) () Os países em desenvolvimento representam a periferia do sistema capitalista mundial. Isso se traduz em uma situação de dependência política e econômica em relação aos países centrais. A penetração de capital estrangeiro no Sul Pobre se dá principalmente pela instalação de ONGs – Organizações Não Governamentais e por ajudas humanitárias da ONU – Organização das Nações Unidas.

GEOGRAFIA

QUESTÃO 13

O avanço tecnológico aperfeiçoou a cartografia, permitindo maior conhecimento e detalhamento do espaço terrestre. Atualmente, os meios mais modernos utilizados pela cartografia são as fotografias aéreas, o sensoriamento remoto e o geoprocessamento, possibilitando a utilização de novas técnicas de coleta e processamento de dados do espaço geográfico. Nesse contexto, sobre o geoprocessamento, assinale V (verdadeiro) ou F (falso) para as alternativas.

- a) () Geoprocessamento representa a área do conhecimento que emprega técnicas matemáticas e de informática para tratar da informação geográfica.
- b) () Os Sistemas de Informação Geográfica (SIG) são instrumentos computacionais empregados no Geoprocessamento, integrando, assim, dados oriundos de fontes diversas em bancos de dados georreferenciados.
- c) () Um Sistema de Informação Geográfica (SIG) pode ser usado como ferramenta para a produção de mapas e como suporte à análise espacial de fenômenos, com combinação de informações espaciais.
- d) () O Sistema de Informação Geográfica (SIG) pode ser empregado como espécie de banco de dados geográficos, com funções de armazenar e recuperar informação relativa ao espaço geográfico.

QUESTÃO 14

As atividades agropecuárias no Brasil, conforme dados disponíveis, atingem mais de 375 milhões de hectares. Esse fato, por si só, é um indicativo da importância crucial da agricultura para a compreensão e o enfrentamento dos problemas socioambientais atuais. Sobre esse assunto, assinale V (verdadeiro) ou F (falso) para as alternativas.

- a) () Desde os primórdios da história brasileira, a degradação ambiental, associada às desigualdades sociais, está presente como elemento constitutivo do processo de desenvolvimento da agricultura brasileira.
- b) () Manter e incrementar a produtividade dos sistemas agropecuários e, ao mesmo tempo, valorizar e conservar os recursos naturais são o grande desafio colocado para a sociedade brasileira na atualidade.
- c) () Foi a partir da década de 60 e, em especial, desde os anos 70 do século passado, que a crise socioambiental se intensificou e se ampliou em níveis sem precedentes, como decorrência de rápidas e profundas transformações na organização socioeconômica e técnica do espaço rural.
- d) () A tendência à diversificação das práticas produtivas, à simplificação e à artificialização do meio natural, induzida pelos padrões produtivos da “Revolução Verde”, praticamente só causou impactos ambientais no Centro-Oeste do país, nas áreas de fronteira agrícola.

QUESTÃO 15

Leia o fragmento de texto abaixo:

“Quando tudo era meio natural, o homem escolhia da natureza aquelas partes ou aspectos considerados fundamentais ao exercício da vida, valorizando, diferentemente, segundo os lugares e as culturas, essas condições naturais, que constituíam a base material da existência do grupo. O período técnico vê a emergir o espaço mecanizado, e os objetos que formam o meio não são apenas objetos culturais; eles são culturais e técnicos, ao mesmo tempo. Quanto ao espaço, o componente material é crescentemente formado do natural e do artificial. Mas o número e a qualidade de artefatos variam. As áreas, os espaços, as regiões, os países passam a se distinguir em função da extensão e da densidade da substituição, neles, dos objetos naturais e dos objetos culturais por objetos técnicos. Já hoje, quando nos referimos a manifestações geográficas decorrentes dos novos progressos, não é mais de meio técnico que se trata. Estamos diante da produção de algo novo, a que estamos chamando de meio técnico-científico informacional” (Milton Santos. *A natureza do espaço: técnica e tempo, razão e emoção*. 2.^a ed., São Paulo: Editora Hucitec, 1997, p. 187–90).

Assinale V (verdadeiro) ou F (falso) para as alternativas.

- a) () A relação do homem com o meio natural, apontada no texto, remete a um momento em que o homem tinha consciência da preservação ecológica e no qual a relação entre homem e natureza, em equilíbrio, partia das suas necessidades diárias.
- b) () O período denominado meio técnico praticamente não apresentava diferenciações no espaço em contraposição ao período anterior, o meio natural.
- c) () O período técnico-científico informacional resulta da união entre técnica e ciência e tem no mercado seu princípio norteador, ou seja, ciência, tecnologia e mercado global estão em um processo conjunto.
- d) () Segundo o texto, os objetos culturais, frutos da relação homem versus natureza, são socialmente compartilhados, sem que haja, necessariamente, aumento na qualidade e na quantidade de artefatos.

QUESTÃO 16

Leia o fragmento de texto abaixo:

“Durante as três últimas décadas, algumas regiões do Centro-Oeste do Brasil mudaram, do ponto de vista da organização humana dos espaços herdados da natureza, incorporando padrões modernos que abafaram, por substituição parcial, velhas e arcaicas estruturas sociais e econômicas. Estas mudanças ocorreram, principalmente, devido à implantação de novas infra-estruturas viárias e energéticas, além da descoberta de impensadas vocações dos solos regionais para atividades agrárias rentáveis... Em Goiás e Mato Grosso, as modificações dependeram fundamentalmente de novos manejos aplicados às terras de cerrados paralelamente a uma extensiva, ainda que incompleta, modernização. Acima de tudo, porém, o desenvolvimento regional deveu-se a uma articulada transformação dos meios urbanos e rurais a serviço da produção tanto de alimentos básicos, como o arroz, quanto de grãos para consumo interno e exportação, como a soja” (Aziz AB’Saber. *Os domínios de natureza no Brasil*. 2003 (adaptado).

Acerca de processos e características que conformam o domínio mencionado no texto, assinale V (verdadeiro) ou F (falso) para as alternativas.

- a) () A combinação de fatores físicos, ecológicos e bióticos culmina no desenvolvimento de uma fitomassa superior à das matas pluviais tropicais.
- b) () Extensa homogeneidade caracteriza esse domínio como bioma de inexpressiva biodiversidade, o que justifica o seu desmatamento e o desenvolvimento de sua vocação agrícola.
- c) () Tal como os sertões semiáridos nordestinos, a região mencionada no texto apresenta um prolongado período seco anual, coincidindo com o período de primavera-verão.
- d) () Esse domínio caracteriza-se pela presença de veredas e de arranjos fitogeográficos que se comportam como caminho natural para a circulação animal no interior do país.

MATEMÁTICA

QUESTÃO 17

Uma empresa de desinfetantes acomoda em cada caixa 6 unidades de seu produto para fazer o transporte de uma cidade A para uma cidade B. Sabe-se que essas caixas são idênticas e possuem a forma de paralelepípedo reto-retângulo. As caixas inicialmente são organizadas no chão em filas dispostas em forma de triângulo, conforme mostra a figura abaixo para fazer o carregamento.

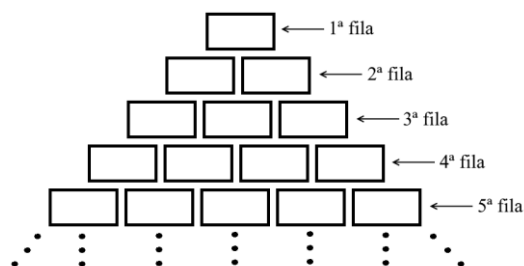

Assinale V (verdadeiro) ou F (falso) para as alternativas.

- a) () Se nesse dia foram produzidos 1950 desinfetantes, serão necessárias 25 filas para fazer o carregamento.
- b) () Considerando que as caixas utilizadas sejam de papelão e que tenham as dimensões: 35 cm (comprimento), 25 cm (largura) e 18 cm (altura), a quantidade necessária de papelão em metros quadrados utilizada pelas caixas que estão na 18ª fila é de 1,701.
- c) () Existem 192 desinfetantes até a 32ª fila.
- d) () Se a identificação de cada caixa for representada por um número primo e estes números forem colocados da esquerda para a direita obedecendo à ordem das filas, podemos afirmar que a soma dos números da 6ª fila é 384.

QUESTÃO 18

O faturamento de uma empresa foi representado matematicamente por meio da função

$F(x) = 20 + A \cdot 2^{Bx}$, em que x representa o número de trimestres e $F(x)$ o faturamento, em milhões de reais, obtido naquele trimestre x . Observando algumas planilhas, Pedro verificou que a empresa teve um faturamento de 30 milhões no 4º trimestre e de 180 milhões no 12º trimestre e que se continuar assim, irá atingir a sua meta no 5º ano. Considere ainda que $\log 2 = 0,30$ e $\log 3 = 0,45$.

Assinale V (verdadeiro) ou F (falso) para as alternativas.

- Os valores de A e B são 2,5 e 0,5, respectivamente.
- Quando a empresa atingir a meta estipulada, seu faturamento será de 2,58 bilhões de reais.
- O faturamento médio mensal do 8º trimestre foi de 60 milhões.
- A empresa aumentou seu faturamento em 80% em relação ao período inicial no 4º semestre.

QUESTÃO 19

Uma empresa fabrica peças maciças de ferro cujo formato é um sólido de revolução obtido pela rotação de um heptágono em torno de um eixo (e) fixo no plano, como mostra a figura a seguir.

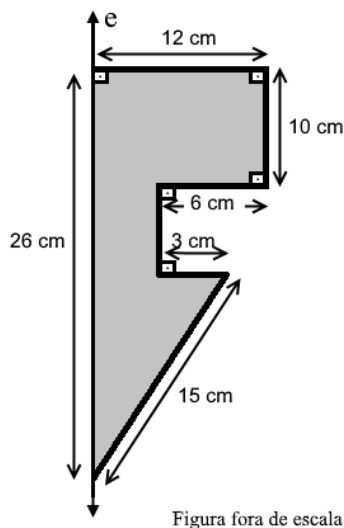

Considerando-se $\pi = 3$, assinale V (verdadeiro) ou F (falso) para as alternativas.

- A área da superfície desse sólido é 2376 cm^2 .
- O volume desse sólido é $7,668$ litros.
- Uma dessas peças será fundida e todo o material será usado para produzir uma esfera maciça de ferro. Sabendo-se que não houve perda de material, podemos afirmar que o raio dessa esfera mede aproximadamente 21,84 cm.
- Sabe-se que essa empresa dispõe de 16 máquinas idênticas que produzem 80 dessas peças em 6 dias de trabalho. Se 4 dessas máquinas foram levadas para a manutenção, a empresa consegue garantir em 24 dias uma produção de 240 peças.

QUESTÃO 20

A tabela a seguir, indica a quantidade de cálcio, magnésio e ferro existente em apenas uma unidade de cada tipo de fruta apresentada. Sabe-se que uma determinada pessoa consome algumas unidades de cada uma dessas frutas por dia, adquirindo 178 mg de cálcio, 242 mg de fósforo e 216 mg de magnésio no organismo.

	Cálcio (mg)	Fósforo (mg)	Magnésio (mg)
Banana (unid.)	5	20	25
Laranja (unid.)	50	25	15
Pêra (unid.)	12	18	9

Com base nas informações apresentadas, assinale V (verdadeiro) ou F (falso) para as alternativas.

- a) () São consumidas 6 bananas por dia por essa pessoa.
 b) () Por semana serão consumidas 84 frutas.
 c) () Existem 5040 anagramas que podemos formar com as letras da palavra LARANJA.
 d) () A probabilidade de selecionar um dos anagramas da palavra LARANJA que tenha a sílaba LA é de aproximadamente 42,86% .

FÍSICA

QUESTÃO 21

Considere a massa específica da água do mar sendo $1,03 \text{ g/cm}^3$, da água doce 1 g/cm^3 e que aceleração a da gravidade seja 10 m/s^2 . A partir da Física dos fluidos, assinale V (verdadeiro) ou F (falso) para as alternativas.

- a) () Para que um mergulhador experimente a mesma pressão quando mergulhado no mar e na água doce, a profundidade do mergulho no mar deve ser aproximadamente 3% maior do que a profundidade do mergulho em água doce.
 b) () Para que um mergulhador experimente a mesma pressão quando mergulhado no mar e na água doce, a profundidade do mergulho no mar deve ser aproximadamente 3% menor do que a profundidade do mergulho em água doce.
 c) () Se a área (seção transversal horizontal) do mergulhador for igual a 1 m^2 , o peso total sobre o mergulhador de água doce, quando o mesmo estiver a uma profundidade de 10 m, será igual a $1 \times 10^5 \text{ N}$.
 d) () Se a área (seção transversal horizontal) do mergulhador for igual a 1 m^2 , a pressão de água doce sobre o mergulhador quando o mesmo estiver a uma profundidade de 10 m será igual a $1 \times 10^5 \text{ Pa}$.

QUESTÃO 22

A figura abaixo mostra um circuito elétrico com três resistências ($R_1 = 2 \Omega$, $R_2 = 4 \Omega$ e $R_3 = 6 \Omega$), uma bateria ideal de fem $\mathcal{E} = 8,8 \text{ V}$ e um amperímetro de resistência desprezível. Em relação ao circuito, assinale V (verdadeiro) ou F (falso) para as alternativas.

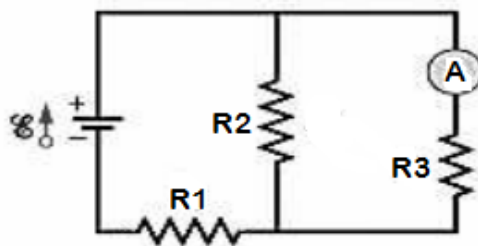

- a) () A resistência equivalente do circuito é $2,4 \Omega$.
 b) () A corrente aferida pelo amperímetro é $1,2 \text{ A}$.
 c) () A corrente que atravessa o resistor R_1 equivale a 2 A .

- d) () A corrente que atravessa o resistor R_2 equivale a 0,8 A.

QUESTÃO 23

As propriedades macroscópicas dos gases ideais, tais como volume, pressão e temperatura, podem ser explicadas por uma lei simples (lei dos gases ideais). A compreensão dessa lei alavancou o desenvolvimento de tecnologias que hoje vemos como imprescindíveis, como por exemplo os motores a combustão. De acordo com a lei dos gases ideais, assinale V (verdadeiro) ou F (falso) para as alternativas.

- a) () O trabalho realizado por um gás em uma expansão isotérmica é dado por $W = nRT \ln\left(\frac{V_f}{V_i}\right)$, em que W é o trabalho, n é o número de mols do gás, R é a constante dos gases, V_f é o volume no estado final e V_i é volume no estado inicial.
- b) () O trabalho realizado por um gás em uma expansão isotérmica é dado por $W = p(V_f - V_i)$, em que W é o trabalho, V_f é o volume no estado final e V_i é volume no estado inicial.
- c) () O trabalho realizado por um gás em uma expansão isobárica é dado por $W = p(V_f - V_i)$, em que W é o trabalho, V_f é o volume no estado final e V_i é volume no estado inicial.
- d) () Em uma expansão isovolumétrica, o trabalho realizado pelo gás é nulo e a temperatura e pressão são duas grandezas inversamente proporcionais.

QUESTÃO 24

Em um treinamento das forças armadas, usa-se um canhão que dispara balas com velocidade inicial igual a 30 m/s. O instrutor utiliza o canhão em três angulações diferentes para demonstrar a relação entre a inclinação do canhão com o alcance do projétil lançado.

Dada a situação, julgue as afirmativas em V (verdadeiro) ou F (falso).

(Dados: $\sin 20^\circ = 0,34$; $\cos 20^\circ = 0,94$; $\sin 45^\circ = \cos 45^\circ = 0,7$; $\sin 70^\circ = 0,94$; $\cos 70^\circ = 0,34$; aceleração da gravidade $g = 10 \text{ m/s}^2$).

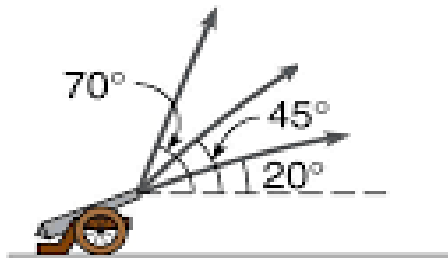

- a) () O alcance máximo do projétil é de 63 m.
- b) () O alcance máximo do projétil é de 84,6 m.
- c) () O alcance máximo do projétil ocorre quando o canhão está inclinado em 45° .
- d) () O alcance do projétil é o mesmo quando inclinado em 20° e em 70° .

BIOLOGIA

QUESTÃO 25

A Biologia Molecular começou a ser estudada aproximadamente no ano de 1953, com o estudo da estrutura do DNA. Assinale V (verdadeiro) ou F (falso) para as alternativas.

- a) () Uma molécula de mRNA já processada é exportada para o citoplasma, onde se liga aos ribossomos, onde ocorre então a ligação entre os aminoácidos de vários tRNAs diferentes até

a formação da cadeia polipeptídica, ou seja, da proteína.

- b) () No caso da transcrição, a enzima que atua é a RNA polimerase, que polimeriza no sentido 5'-3', mas que precisa da enzima primase para iniciar a polimerização, o contrário da DNA polimerase.
- c) () A replicação sempre ocorre em um sentido: 5'-3', isso quer dizer que vai do grupo fosfato de um nucleotídeo (que está ligado ao carbono 5' do açúcar) para o grupo hidroxila de outro (que está ligado ao carbono 3' do açúcar).
- d) () O splicing, ou processamento do mRNA, ocorre ainda no núcleo. Nesse processo algumas partes não importantes para a proteína a ser formada são retiradas (éxons) e outras partes do mRNA (íntrons) são fusionadas.

QUESTÃO 26

O tecido conjuntivo, ao contrário dos outros tipos de tecidos histológicos encontrados no organismo, tem como principal componente estrutural a matriz extracelular e tem como funções dar forma e auxiliar na estrutura do corpo, conectando células e órgãos e dando suporte às diferentes partes do corpo. Assinale V (verdadeiro) ou F (falso) para as alternativas.

- a) () O tecido conjuntivo propriamente dito frouxo possui pouca densidade de fibras e muita variedade celular; apoia e nutre células epiteliais, envolve nervos, músculos e vasos sanguíneos linfáticos e desempenha importante papel em processos de cicatrização.
- b) () O tecido conjuntivo propriamente dito denso não modelado é formado por fibras colágenas dispostas em feixes com orientação fixa, dando ao tecido características de maior resistência à tensão.
- c) () No tecido cartilaginoso existem dois tipos de células: os condrócitos, que produzem as fibras colágenas e a matriz, com consistência de borracha e os condroblastos, que ficam encerrados no interior de uma lacuna ligeiramente maior do que eles, moldada durante a deposição da matriz intercelular.
- d) () O tecido ósseo é rígido graças à presença de matriz rica em sais de cálcio, fósforo e magnésio. Além desses elementos, a matriz é rica em fibras colágenas.

QUESTÃO 27

O aparelho urinário consiste em um conjunto de órgãos responsáveis pela manutenção dos níveis adequados de água, excreção de substâncias inúteis, perigosas, ou até mesmo em excesso no organismo. Assinale V (verdadeiro) ou F (falso) para as alternativas.

- a) () O corpúsculo renal é formado pelo glomérulo e pela cápsula de Bowman. Os túbulos renais são formados pelo túbulo contorcido proximal, a alça de Henle, o túbulo contorcido distal e o túbulo coletor.
- b) () No túbulo contornado distal, as células do epitélio simples reabsorvem ativamente glicose, aminoácidos, vitaminas, parte dos sais e a maior parte da água do filtrado glomerular, retornando essas substâncias ao sangue dos capilares que envolvem o néfron.
- c) () A cápsula de Bowman é uma estrutura que reveste o glomérulo, composta por uma camada visceral, formada por células denominadas podócitos e uma camada parietal, formada por células planas denominada como epitélio simples pavimentoso.
- d) () A Alça de Henle possui um ramo descendente cuja membrana é bastante permeável à água e ao sal NaCl. Já o mesmo não ocorre com relação à membrana do ramo ascendente, que é impermeável à água.

QUESTÃO 28

A Micologia é a área da Biologia destinada ao estudo dos fungos. Esses seres são cosmopolitas, convivendo conosco todos os dias. Na medicina, os fungos recebem atenção por poderem causar patologias e pelo desenvolvimento de alguns antibióticos. Assinale V (verdadeiro) ou F (falso) para as alternativas.

- a) () A parede celular da maioria dos fungos é constituída de quitina, a mesma substância encontrada no exoesqueleto dos artrópodes.
- b) () Os fungos apresentam plastos e centríolos.
- c) () O agrupamento de hifas é denominado micélio, o qual forma tecidos.
- d) () Os fungos são seres heterotróficos e sua nutrição ocorre por absorção, com digestão extracorpórea.

QUÍMICA

QUESTÃO 29

A fenacetina foi um analgésico e antitérmico muito utilizado no Brasil, mas atualmente sua venda é proibida por apresentar alta toxicidade. Uma maneira de obtê-la em laboratório está representada de maneira geral pela reação abaixo.

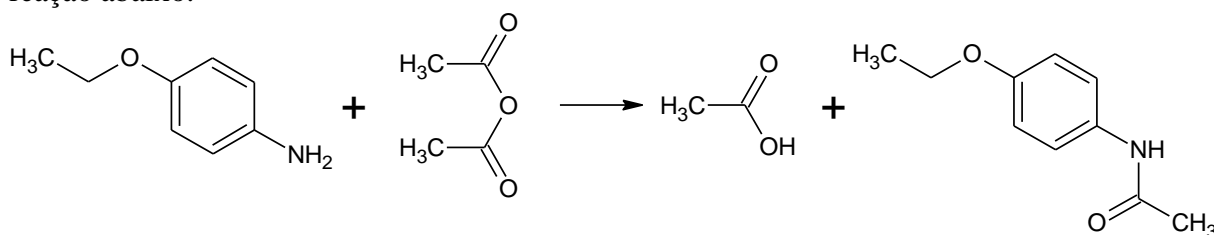

Assinale V (verdadeiro) ou F (falso) para as alternativas.

- a) () Segundo a IUPAC, os reagentes são, respectivamente: 4-etóxi benzenamina e anidrido etanoico.
- b) () A fenacetina possui sete carbonos com hibridização sp^2 , sendo todos eles carbonos secundários.
- c) () Nos produtos formados, observa-se as funções orgânicas: ácido carboxílico, éter, amina e cetona.
- d) () O composto nitrogenado nos reagentes tem caráter básico maior que a fenacetina.

QUESTÃO 30

O arsênio à temperatura ambiente é um sólido acinzentado com brilho metálico e tem como característica a sublimação quando aquecido. Para o ser humano todos os compostos de arsênio são venenosos, pois impedem o funcionamento de enzimas cruciais do ciclo do ácido cítrico (ciclo de Krebs). Este sólido pode sofrer as seguintes reações:



Assinale V (verdadeiro) ou F (falso) para as alternativas.

- a) () O somatório de todos os coeficientes de balanceamento da reação “A” é igual a nove.
- b) () O produto de arsênio das reações “B” e “C” é o ácido arsênico, também chamado de ácido ortoarsênico.

- c) () O somatório dos coeficientes de balanceamento dos produtos da reação “B” é igual a dez.
 d) () Os coeficientes de balanceamento dos sais nas reações são todos iguais.

QUESTÃO 31

Apesar de toda a evolução tecnológica, ainda nos dias atuais uma das principais formas de realizar trabalho é com o uso de gases. Assim, num experimento envolvendo o gás nobre hélio (considere como sendo um gás perfeito) com temperatura inicial (ponto “A” no gráfico) de 27°C , montou-se o gráfico abaixo. (dado: $R = 8,314 \text{ J}\cdot\text{K}^{-1}\cdot\text{mol}^{-1}$).

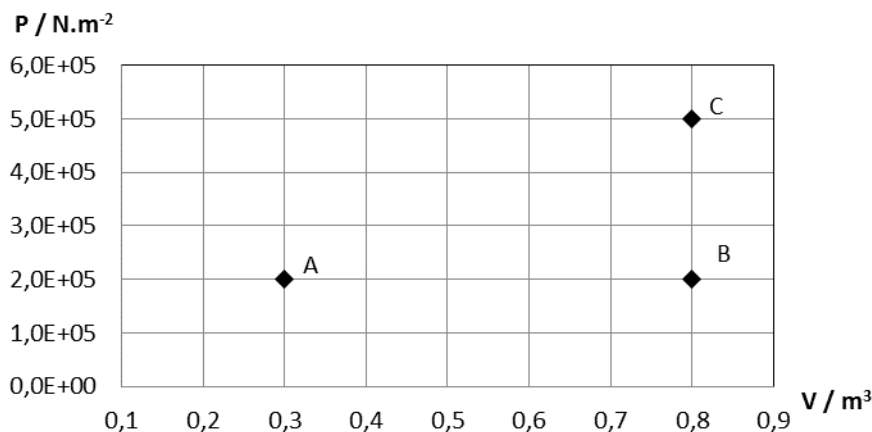

Assinale V (verdadeiro) ou F (falso) para as alternativas.

- a) () O trabalho de transformação do hélio saindo do ponto “A”, passando por “B” e chegando em “C” é igual a $1 \times 10^5 \text{ J}$, indicando uma compressão.
 b) () Uma transformação direta do hélio do ponto “A” até o ponto “C” envolve um trabalho de $1,75 \times 10^5 \text{ J}$.
 c) () Durante a transformação isocórica apresentada pelo gráfico, o trabalho será de expansão.
 d) () Ao final da transformação entre o ponto “A” e o ponto “C”, o hélio apresentará uma temperatura de 180°C .

QUESTÃO 32

A seguir, são apresentadas quatro substâncias distintas:

- Substância A) AgMnO_4
 Substância B) HNO_2
 Substância C) $\text{Al}(\text{OH})_3$
 Substância D) $\text{C}_2\text{H}_2\text{O}_4$

Assinale V (verdadeiro) ou F (falso) para as alternativas.

- a) () A substância “A” é o permanganato de prata que, quando em solução, reage com uma solução de NaCl .
 b) () A substância “B” é o ácido nitroso usado nas reações de nitração de compostos aromáticos, onde o número de oxidação do nitrogênio é igual a +5.
 c) () A substância “C” é o hidróxido de alumínio, que reage em quantidades equimolares com o ácido fosfórico.
 d) () A substância “D” é o óxido carbônico, que é um óxido covalente.

ESTRANGEIRA (INGLÊS)

Leia os textos abaixo e responda às questões de 33 a 36.

Egyptian Medicine (Joshua J. Mark)

Medical practice in ancient Egypt was so advanced that many of their observations, policies, and commonplace procedures would not be surpassed in the west for centuries after the fall of Rome and their practices would inform both Greek and Roman medicine. They understood that disease could be treated by pharmaceuticals, recognized the healing potential in massage and aromas, had male and female doctors who specialized in certain specific areas, and understood the importance of cleanliness in treating patients.

In the modern day it is recognized that disease and infection can be caused by germs and one might think people have always believed so but this is a relatively late innovation in human understanding. It was not until the 19th century that the germ theory of disease was confirmed by Louis Pasteur and proven by the work of British surgeon Joseph Lister.

Before either of them, the Hungarian physician Ignaz Semmelweis (1818-1865) offered the then outlandish proposal to the medical community that they could cut mortality rates in their practices simply by washing their hands. He was mocked by doctors, who saw no reason to wash their hands before even the most invasive surgical procedures, and grew increasingly frustrated and bitter. Semmelweis was committed to a mental institution in 1865 where he died, after being severely beaten by guards, for suggesting a practice recognized as common sense today.

The ancient Egyptians would have accepted Semmelweis' proposal without hesitation; not because they understood the concept of germs, but because they valued cleanliness. The mortality rate following medical procedures in ancient Egypt was probably less than that of any European hospital in the Christian era until the mid-20th century when personal cleanliness and the sterilization of instruments became common practice.

Egyptologist Barbara Watterson notes that "medicine in ancient Egypt was relatively advanced and Egyptian doctors, who were all, with one or two exceptions, male, were skilled. Even so, for a civilization which regularly dissected the dead for embalming, doctors had little understanding of how most of the internal organs worked and blamed disease on supernatural forces.

INJURY & DISEASE

Injuries were easy to understand in ancient Egypt; disease was a bit more difficult. When someone was injured there was a plain cause and an effect which could then be treated; when a person was sick, however, the cause was less clear and so diagnosis more problematic.

The cause of disease was usually understood as the consequence of sin and, when that seemed not the case, that the patient was under a demonic attack, was being plagued by an angry ghost, or that some god felt they needed to learn a lesson. Disease, therefore, was commonly treated through recitation by a doctor of magical spells. Watterson notes, "the earliest 'doctor' was a magician, for the Egyptians believed that disease and sickness were caused by an evil force entering the body".

The types of diseases Egyptians suffered from were as numerous and varied as they are in the present day and included bilharsiasis (a disease contracted and spread through contaminated water); trachoma (an infection of the eye); malaria; dysentery; smallpox; pneumonia; cancer; heart disease; dementia; typhoid; arthritis; high blood pressure; bronchitis; tuberculosis; appendicitis; kidney stones; liver disease; curvature of the spine; the common cold, and ovarian cysts.

Besides magical spells, ancient Egyptians used incantations, amulets, offerings, aromas, tattoos, and statuary to either drive away the ghost or demon, placate the god or gods who had sent the illness, or invoke protection from a higher power as a preventative. The spells and incantations were written down on papyrus scrolls which became the medical texts of the day.

(Disponível em: http://www.ancient.eu/Egyptian_Medicine/ (adaptado).

QUESTÃO 33

Assinale V (verdadeiro) ou F (falso) para as alternativas.

- a) () O texto tem caráter informativo, apresentando alguns dados sobre a prática da medicina no Egito antigo.
- b) () A medicina no Egito foi influenciada pelos conhecimentos médicos de gregos e romanos.
- c) () Alguns aspectos da medicina dos egípcios antigos eram muito semelhantes aos da medicina atual, como o uso de medicamentos e massagens.
- d) () Os trabalhos de Louis Pasteur e Joseph Lister chegaram a conclusões opostas quanto ao papel dos micróbios na origem das doenças.

QUESTÃO 34

Assinale V (verdadeiro) ou F (falso) para as alternativas.

- a) () Semmelweis foi vítima de zombaria da classe médica no século dezenove ao propor a eles que lavassem as mãos antes de procedimentos médicos.
- b) () Semmelweis foi morto por guardas em uma prisão para onde fora levado ao ser considerado louco por suas ideias sobre higiene na medicina.
- c) () Os egípcios antigos já conheciam o conceito de transmissão de doenças por germes e, por isso, usavam de higiene na prática médica.
- d) () Esterilização de instrumentos e higiene pessoal se tornaram práticas comuns na medicina europeia no início do século XX.

QUESTÃO 35

Assinale V (verdadeiro) ou F (falso) para as alternativas.

- a) () Apesar do conhecimento adquirido por meio da dissecação dos corpos, os egípcios antigos pouco sabiam do funcionamento interno dos órgãos e atribuíam a ocorrência de doenças a elementos sobrenaturais.
- b) () Apenas homens poderiam exercer a função de médicos no Egito antigo.
- c) () O texto apresenta as formas de tratamento usadas para contusões e doenças na antiguidade egípcia.
- d) () No Egito antigo, as doenças eram explicadas como sendo originárias do pecado ou da influência de alguma entidade sobrenatural.

QUESTÃO 36

Assinale V (verdadeiro) ou F (falso) para as alternativas.

- a) () O tratamento usual dado a doenças no Egito antigo consistia de fórmulas farmacológicas. Acreditava-se que que essas fórmulas tivessem poderes mágicos.
- b) () Os egípcios na antiguidade eram acometidos por doenças que, de modo geral, ainda hoje atacam os seres humanos.
- c) () O trecho “The spells and incantations were written down on papyrus”, reescrito na voz ativa, ficaria da seguinte forma: “Papyrus wrote down spells and incantations”.
- d) () O trecho “either of them” (terceiro parágrafo) refere-se aos egípcios antigos.

LÍNGUA ESTRANGEIRA (ESPANHOL)

Leia o texto abaixo e responda as questões 33 e 34.

Un fármaco calma el dolor solo cuando recibe luz violeta

Un estudio en ratones da un paso más hacia el control de los medicamentos a voluntad

Un ratón al que han inoculado una sustancia irritante no para de frotarse la pata delantera izquierda. No puede contenerse. Hasta que una luz violeta se ilumina en el interior de su cráneo. Entonces, deja de rascarse. Ha recibido, según un grupo de investigadores españoles, “el primer fotofármaco para el tratamiento del dolor” probado en animales. El funcionamiento del sistema es sencillo, según explica el neurocientífico Francisco Ciruela, uno de sus autores. El equipo de este investigador ha creado una molécula inactiva, bautizada JF-NP-26, que funciona como una jaula química que encierra a otra molécula, esta vez activa: un analgésico. Al recibir una luz violeta, la sustancia contra el dolor se libera y actúa solo en la zona iluminada. Y solo mientras dura la ráfaga. Es el último paso de la optofarmacología, un campo emergente que busca controlar la actividad de los medicamentos mediante la luz.

“El gran problema de la farmacología tradicional son los efectos adversos. El uso de fotofármacos evita estos inconvenientes, porque se activan solo donde los necesitas”, argumenta Ciruela. Hace dos años, otro equipo de científicos, dirigido por el bioquímico Oliver Thorn-Seshold, de la Universidad de Múnich (Alemania), utilizó esta técnica para matar células cancerosas con un fármaco activado con luz azul.

En el caso del nuevo fotofármaco, en un futuro hipotético se podría aplicar a personas con dolor crónico, como los afectados por fibromialgia o por un dolor neuropático provocado por la inflamación de los nervios, según plantea Ciruela. Estos pacientes, apunta el neurocientífico, tienen que tomar en la actualidad potentes analgésicos que generan adicción. Con un implante cerebral en estas personas, se podría controlar la acción del analgésico mediante ráfagas de luz controladas con una aplicación de teléfono móvil, según razona el investigador. Por el momento, este escenario es ciencia ficción.

(Fragmento retirado de: <http://elpais.com/elpais/2017/04/12/ciencia>).

QUESTÃO 33

Assinale V (verdadeiro) ou F (falso) para as alternativas.

- a) () Un roedor al que han inoculado una sustancia irritante, no para de rascarse un miembro.
- b) () El sistema marcha de manera simple, aclara Ciruela.
- c) () Una nueva técnica emergente, emplea luz para activar fármacos contra el cáncer solo allí donde se necesita y muestra un excelente potencial para mejorar y reducir sus efectos secundarios.
- d) () En la actualidad, pacientes con dolor crónico, se vuelven dependientes de potentes sedantes.

QUESTÃO 34

Assinale V (verdadeiro) ou F (falso) para as alternativas.

- a) () En la palabra “rascarse” la partícula se puede ser usada antes del verbo sin interferir en el significado afectar la regla gramatical.
- b) () equipo y dolor son palabras heterogénicas en relación al portugués.
- c) () hasta y hacia son preposiciones y tienen el mismo sentido aunque se usen en contextos distintos.
- d) () Las palabras podría – optofarmacología y actúa son clasificados como hiatos y como tal, llevan tilde obedeciendo a la misma regla de acentuación.

QUESTÃO 35

Assinale V (verdadeiro) ou F (falso) para as alternativas de acordo com as palavras que completem corretamente as lacunas.

I - ¿Sabes _____ está mi bolígrafo? Está exactamente _____ lo dejaste.

II - ¿Qué dulces exquisitos! ¿_____ vinieron? Lo único que sé es _____ están jejeje.

III - Mi hijo siempre me dice _____ va antes de salir de casa.

- a) () dónde/dónde – de donde/dónde – a donde.
- b) () donde/dónde – de dónde/donde – a dónde.
- c) () dónde/donde – de dónde/donde – a donde.
- d) () Solamente la proposición “c” está correcta.

QUESTÃO 36

Assinale V (verdadeiro) ou F (falso) para as alternativas de acordo com a tira a seguir:



- a) () Se nota una clara adicción a las redes entre los jóvenes.
- b) () Para el chico, con alzar explicaciones a las redes sociales, cualquier duda se aclara.
- c) () En la primera comunicación, el muchacho se enoja bastante y descarga su ira utilizando todos los verbos en pretérito perfecto, pretérito imperfecto y pretérito perfecto simple.
- d) () “yendo” es gerundio regular del verbo venir.

REDAÇÃO EM LÍNGUA PORTUGUESA

INSTRUÇÕES

1. O texto deverá ter, no máximo, 25 (vinte e cinco) linhas, e no mínimo, 20 (vinte) linhas. Textos que não atingirem 20 linhas serão eliminados.
2. As alternativas propostas apresentam coletâneas que mantêm uma linha temática. Consulte as coletâneas e utilize-as segundo as instruções específicas dadas para a alternativa. Não as copie.
3. Ao elaborar sua redação, você poderá utilizar-se também de outras informações que julgar relevantes para o desenvolvimento da temática escolhida, desde que estejam, essencialmente, relacionadas.
4. Na redação final você deverá ater-se ao seguinte:
 - a) indique a alternativa escolhida;
 - b) dê um título à sua redação conforme a alternativa que você escolheu;
 - c) use caneta de tinta azul ou preta.
5. Qualquer redação, por mais bem feita que seja, terá nota zero se fugir das temáticas propostas; se for cópia dos trechos apresentados nas coletâneas; se for ilegível ou apresentar desconhecimento da norma padrão e manejo da modalidade escrita, acarretando total comprometimento do texto produzido. A redação também será penalizada se não corresponder ao tipo de texto escolhido.

ORIENTAÇÃO GERAL

Seguem-se duas propostas/temas para, dentre elas, escolher uma para a sua redação. Preste atenção ao assunto que é solicitado. A valorização do seu texto dependerá de sua relação direta com o tema, com a montagem do texto, com a coerência, com a coesão e, principalmente, com os argumentos que você utilizar para convencer o seu leitor de que o seu ponto de vista é o melhor. Observe atentamente as orientações que acompanham cada alternativa.

Leia atentamente os tópicos abaixo a fim de verificar qual deles se enquadra melhor aos seus conhecimentos, pois sua redação não deverá fugir e nem transgredir o tema proposto. Feito isso, escolha o tópico que deverá ser desenvolvido de forma clara e objetiva.

ALTERNATIVA A

Texto 1

Atualmente estão previstos três tipos de internação: voluntária, involuntária e compulsória. A primeira pode ocorrer quando o tratamento intensivo é imprescindível e, nesse caso, a pessoa aceita ser conduzida ao hospital geral por um período de curta duração. A decisão é tomada de acordo com a vontade do paciente. No caso da involuntária, ela é mais frequente em caso de surto ou agressividade exagerada, quando o paciente precisa ser contido, às vezes até com camisa de força. Nas duas situações é obrigatório o laudo médico corroborando a solicitação, que pode ser feita pela família ou por uma instituição. Há ainda a internação compulsória, que tem como diferencial a avaliação de um juiz, usada nos casos em que a pessoa esteja correndo risco de morte devido ao uso de drogas ou de transtornos mentais. Essa ação, usada como último recurso, ocorre mesmo contra a vontade do paciente.

(http://www2.uol.com.br/vivermente/artigos/a_polemica_da_internacao)

Texto 2

Cracolândias: chega de hipocrisia - Adriana Lisboa- Médica em Santa Catarina .

Há algum tempo, atendi uma paciente que foi resgatada à força pela família da Cracolândia em São Paulo. Estava pesando 34 kg, tendo 1,67m de altura. Estava com sífilis, Aids e foi a tuberculose mais extensa que vi na vida. Para se ter ideia, nem em foto de livro vi nada igual. Contou-me que vivia há dois anos lá. Fazia sexo com até 20 desconhecidos por noite ao preço de R\$ 5, para consumir tudo no mesmo dia, fumando pedra. Perdeu família, emprego, dignidade e a razão. (...) Quem é contra a internação compulsória dessas pessoas certamente nunca teve um familiar nessa situação e nunca viu a Cracolândia de perto. A internação compulsória é, antes de qualquer coisa, um ato de caridade, de amor ao ser humano, que nada tem de ser nem de humano. É tentar resgatar o último sopro de vida embalado em carne podre, lixo e violência. Inacreditavelmente, tenho visto até quem defenda a existência da Cracolândia. Os que defendem a existência das Cracolândias da vida são os maus e desonestos, que enxergam o ganho político no sistema demagógico e os imbecis das claques de esquerda que apenas repetem a mesma bobagem de sempre. Por favor, mais amor e menos demagogia.

(http://jcrs.uol.com.br/_conteudo/2017/05/opiniaio/565476-crocolandias-chega-de-hipocrisia.htm)

Texto 3

A internação compulsória é eficaz?

(...) mesmo aos favoráveis à medida extrema, uma questão ainda mais complexa surge. A internação compulsória é eficaz? Os profissionais da saúde possuem a árdua tarefa de provocar uma reflexão no dependente. Se o paciente não estiver disposto ou “convencido” a mudar, qualquer tentativa de auxílio estará fadada ao insucesso. Dessa forma, por meio de técnicas e de uma abordagem multidisciplinar, eles buscam aproximação com o dependente, para a construção conjunta de um objetivo de vida. O norte não é o de parar de usar drogas, mas o de (re)construir sua identidade e seu círculo de referências (familiar, social, profissional), resgatando suas habilidades e qualidades positivas. A **interrupção do uso de drogas** é uma consequência da reflexão e da apropriação desses valores.

(<http://visaojuridica.uol.com.br/2017/02/18/a-internacao>).

Texto 4

"O sucesso de qualquer tipo de tratamento para uma dependência química passa, em grande parte, pela vontade do usuário de se manter afastado da droga (abstinência). Sem isso, nenhuma proposta terapêutica funcionará". (José Manoel Bertolote - consultor da Secretaria Nacional de Políticas sobre Drogas (SENAD)).

Texto 5



(<http://coletivodar.org/wp-content/uploads/2012/01/laerte.jpg>)

A partir da assertiva e com base na leitura dos textos motivadores, redija texto dissertativo-argumentativo em norma padrão da língua portuguesa: **A internação compulsória dos usuários de drogas e os limites da liberdade individual.**

ALTERNATIVA B

Texto 1

Apesar de algumas críticas ao excesso de delações homologadas, fato é que não se obteria êxito na apuração dos atos ilícitos praticados pelas autoridades políticas – senadores, deputados, governadores, ex-presidentes da República e empresários envolvidos na Lava Jato. Veja-se que a corrupção era realizada, alguma das vezes, de “forma oficial”, através de doações às campanhas eleitorais dos políticos envolvidos, declaradas oficialmente junto à Justiça Eleitoral. Não se pode olvidar que este tipo de conduta criminosa, sob disfarce do manto da legalidade, somente é passível de apuração com a colaboração de um dos envolvidos. Diga-se, ainda, eram feitas as mais complexas engenharias financeiras para driblar a origem do dinheiro ilícito, com depósitos feitos no exterior através de offshore, assim como pagamento em pecúnia, através de dinheiro não contabilizado. Outra crítica que fazem alguns é que no Brasil vale a pena roubar, pois a partir de uma delação premiada reduz-se o tempo de permanência na cadeia do colaborador.(...)A operação Lava Jato veio demonstrar que a Delação Premiada é um instrumento eficaz no novo ordenamento jurídico para desvendar os tipos penais de maior complexidade de apuração.

(Bady Curi Neto, advogado e ex-juiz eleitoral do TRE-MG)

Texto 2:

Foi desse expediente que se utilizou Hitler para prender e mandar aos campos de concentração milhares de judeus. No romance cristão, Judas passou à história pelo simbolismo da delação a Jesus. Na Inconfidência Mineira, Silvério dos Reis mandou à forca Tiradentes, por força da delação. Foi pelo instrumento da delação que a Igreja Católica mandou milhares de homens, mulheres e crianças arderem na fogueira. Na China, Mao Tsé-Tung, a pretexto de acabar com a corrupção nos serviços públicos, se utilizou da delação para oficializar o extermínio e Nicolae Ceausescu na Romênia, como bom admirador de Stalin, utilizou o partido comunista com intensa perversidade, sustentado na delação. Assim, as sociedades que se caracterizam por viverem à margem dos princípios éticos e morais e passam a se utilizar desse instrumento tornam-se suspeitas em suas ações e tão traidoras quanto os delatores que criam.

(<http://br.blastingnews.com/sociedade-opiniao/2016/05/a-delacao-premiada-e-a-questao-etica>)

Texto 3:

Não se pode admitir, eticamente, sem qualquer questionamento, a premiação de um delinquente que, para obter determinada vantagem, “dedure” seu parceiro, com o qual deve ter tido, pelo menos, um pacto criminoso, uma relação de confiança para empreenderem alguma atividade, no mínimo, arriscada, que é a prática de algum tipo de delinquência. Estamos, na verdade, tentando falar da imoralidade da postura assumida pelo Estado nesse tipo de premiação. Nesse sentido, o Prof. Marcos Paulo Dutra Santos sentencia: “Concordamos que a traição não se resume a incriminação dos comparsas, na medida em que todos celebraram um pacto criminoso, definiram um plano de ação e o executaram, ainda que não revele todas as estratégias, presentes ou futuras. Negar que a delação premiada caracteriza, eticamente, traição é zombar da inteligência alheia, e além de atentar contra a honestidade intelectual, é admitir que se trata de método moralmente questionável.”

(<http://www.olhardireto.com.br/juridico/artigos/exibir.asp?id=741&artigo=abusos-da-lava-jato-ao-impor-delacao-premiada-a-encarcerados>).

Texto 4:

DELAÇÃO PREMIADA:



-Querido, vou comprar uma capinha para meu iPhone. Quer uma para a sua tornozleira eletrônica?

Texto 5:

Traição

globo.com g1 globoesporte gshow famosos & etc videos

G1 **POLÍTICA**
OPERAÇÃO LAVA JATO

29/08/2015 18h38 - Atualizado em 29/08/2015 19h23

Sérgio Moro defende a delação premiada: 'é traição entre criminosos'

Juiz disse que 'regra' é apurar denúncia para encontrar provas.
Responsável pela Operação Lava Jato participou de seminário em SP.

Considerando os fragmentos de texto acima como motivadores e utilizando a modalidade padrão da língua portuguesa, redija um texto dissertativo-argumentativo posicionando-se sobre o seguinte tema: **Traição ou delação premiada? Um dilema ético.**



UniRV-UNIVERSIDADE DE RIO VERDE
VESTIBULAR MEDICINA CAMPUS APARECIDA
25 DE JUNHO DE 2017
GABARITO DEFINITIVO – TIPO PROVA 01

LÍNGUA PORTUGUESA

	a	b	c	d
Questão 1	V	V	F	V
Questão 2	V	F	F	V
Questão 3	V	F	F	V
Questão 4	V	F	V	F

LITERATURA BRASILEIRA

	a	b	c	d
Questão 5	F	V	V	F
Questão 6	F	V	F	V
Questão 7	F	V	V	F
Questão 8	F	V	V	F

HISTÓRIA

	a	b	c	d
Questão 9	F	V	F	V
Questão 10	V	V	F	F
Questão 11	F	V	F	V
Questão 12	F	V	V	F

GEOGRAFIA

	a	b	c	d
Questão 13	V	V	V	V
Questão 14	V	V	V	F
Questão 15	F	F	V	V
Questão 16	F	F	F	V



UniRV-UNIVERSIDADE DE RIO VERDE
VESTIBULAR MEDICINA CAMPUS APARECIDA
25 DE JUNHO DE 2017
GABARITO DEFINITIVO – TIPO PROVA 01

MATEMÁTICA

	a		b		c		d
Questão 17	V		F		F		V
Questão 18	V		V		F		F
Questão 19	F		F		F		V
Questão 20	V		V		F		V

FÍSICA

	a		b		c		d
Questão 21	F		V		V		V
Questão 22	F		F		V		F
Questão 23	V		F		V		F
Questão 24	F		F		V		V

BIOLOGIA

	a		b		c		d
Questão 25	V		F		V		F
Questão 26	V		F		F		V
Questão 27	V		F		V		V
Questão 28	V		F		F		V

QUÍMICA

	a		b		c		d
Questão 29	V		F		F		V
Questão 30	V		V		F		F
Questão 31	F		V		F		F
Questão 32	V		F		V		F



UniRV-UNIVERSIDADE DE RIO VERDE
VESTIBULAR MEDICINA CAMPUS APARECIDA
25 DE JUNHO DE 2017
GABARITO DEFINITIVO – TIPO PROVA 01

LÍNGUA ESTRANGEIRA (INGLÊS)

	a	b	c	d
Questão 33	V	F	V	F
Questão 34	V	F	F	F
Questão 35	Nula	Nula	Nula	Nula
Questão 36	F	V	F	F

LÍNGUA ESTRANGEIRA (ESPAÑHOL)

	a	b	c	d
Questão 33	V	V	V	V
Questão 34	F	V	F	V
Questão 35	Nula	Nula	Nula	Nula
Questão 36	V	V	F	F